

平面図

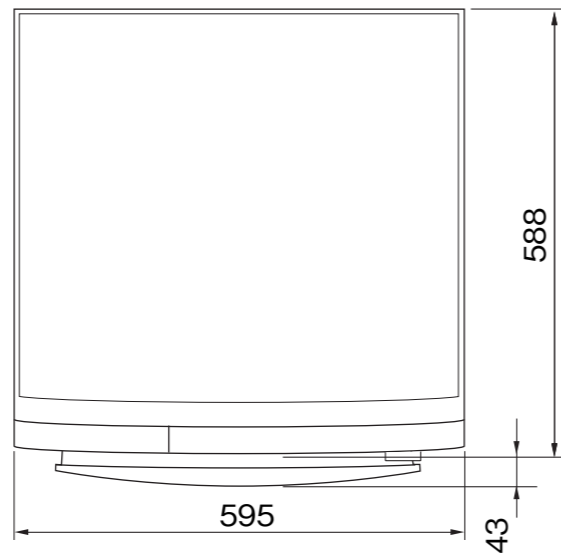

背面図

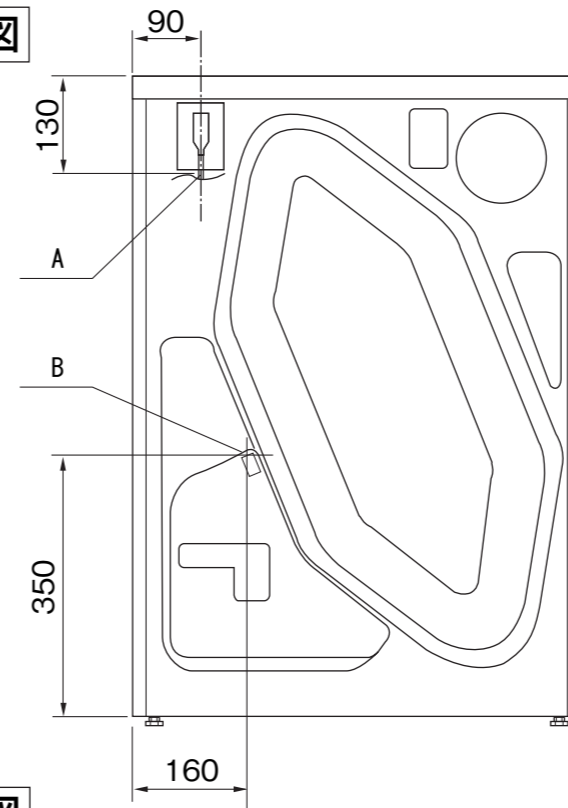

正面図

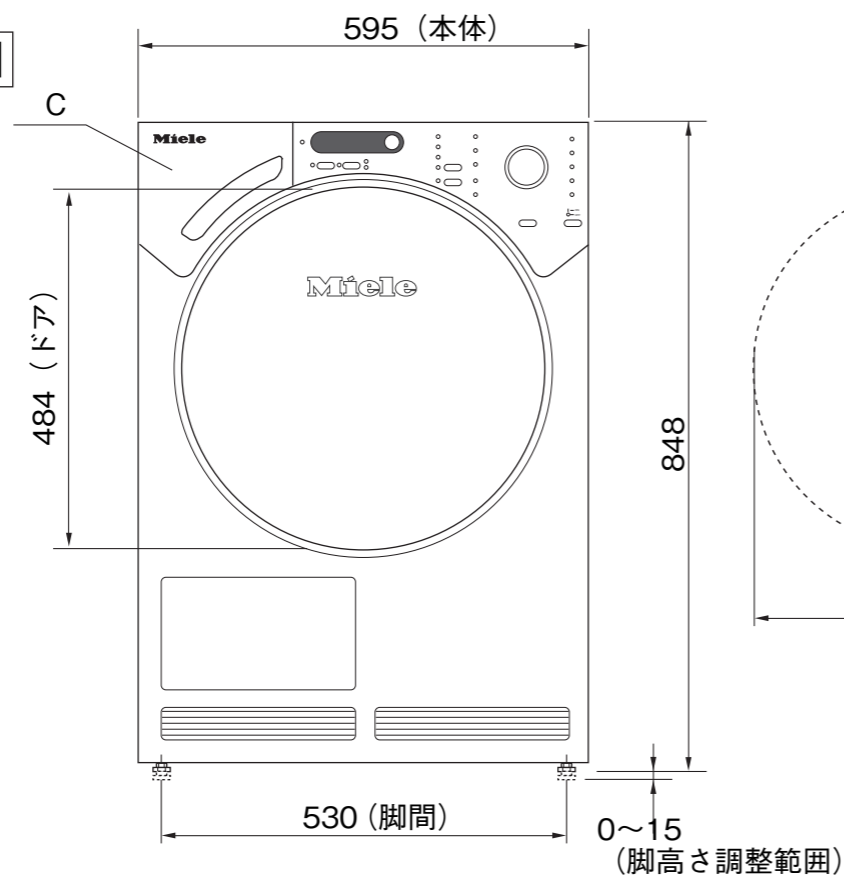

側面図

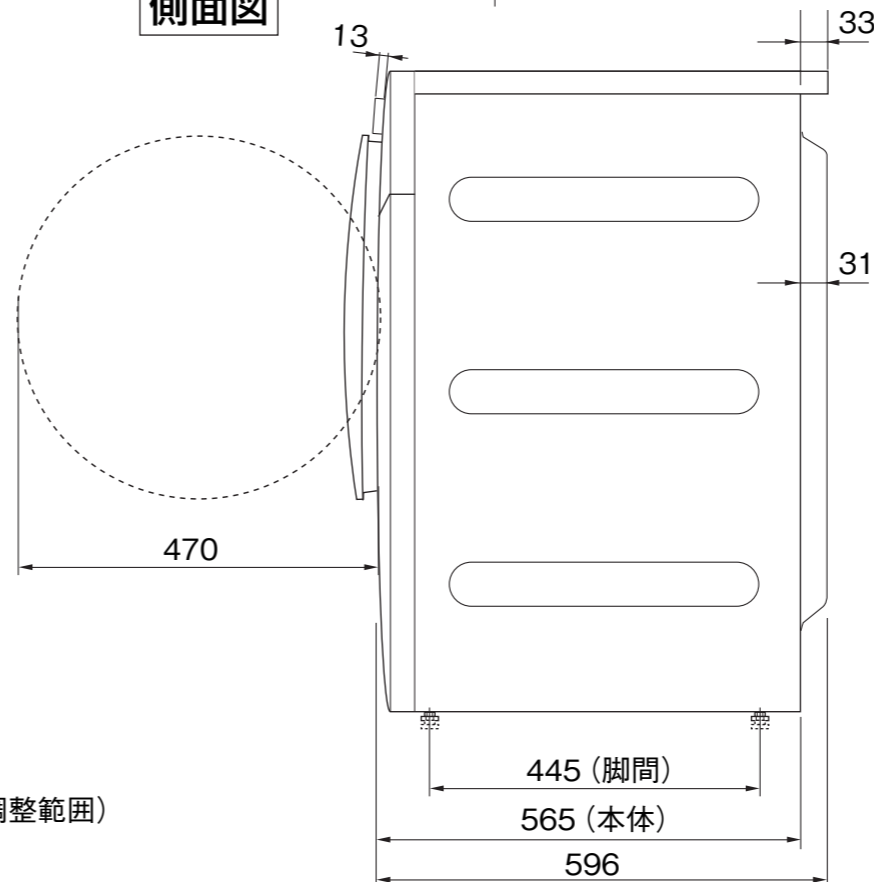

**Miele**

外形寸法図

乾燥機

型式：T 7944 C

- A 電源コード (3.0mプラグ付き)
- B ドレインホース (1.5m)
- C 排水コンテナ

型式	T 7944 C	
設置方法	単独置き/ビルトイン可	
電源 (V, Hz)	単相200V 50または60Hz	
コンセント形状	 20A 専用回路	
消費電力	ヒーター (W)	2.05kW
	モーター (W)	0.2kW
	最大時合計 (W)	2.25kW
乾燥容量 (Kg)	7kg	
排気方式	コンデンサタイプ (凝縮排水方式)	
外形寸法 (W×D×H)	595×639×848~863mm (ドア含む)	
ビルトイン設置時 キャビネット開口寸法 (W×D×H)	600×651×860mm以上	
総重量	52kg	
W1912と2段積み設置可		